

雙面列印-印表機使用說明

為了環保請不要列印此文件，請在電腦上直接閱讀說明！

雙面列印法可以減少紙張浪費，**減輕攜帶重量與空間**，可以減少砍樹，減少地球暖化現象及極端氣候出現，有這麼多好處，希望您努力印作業之餘，也一起攜手作環保。

- 一、[雙面列印- HP-LJ 1022n 印表機使用說明](#)
- 二、[雙面列印- HP-LJ P1505n 印表機使用說明](#)
- 三、[雙面列印- HP-LJ P1606dn 印表機使用說明](#)

若能搭配以下作法印表會更快速更環保：

1. 印表前請先取消 PDF 或 PowerPoint 的背景再列印(請參閱環保健康印表法)
2. 再配合單面多頁列印法，把多頁列印在**同一面**報表紙上，就可以為保護地球貢獻更多。(請參閱環保快速印表法)
3. 如果資料能不印出來，盡量只存電子檔的話，就達到終極環保了!!!

雙面列印法-HP-LJ 1022n 印表機使用說明

紙張雙面列印（手動雙面列印）

1. 若要在紙張的兩面進行列印（手動兩面列印），則該頁紙張必須送入裝置兩次。
2. 須先啟動雙面列印裝置。(如下圖示) 按「內容」⇒「完稿」⇒「雙面列印(手動)」打勾按確定
(註:office2010請點選 [印表機內容] ⇒「完稿」⇒「雙面列印(手動)」打勾按確定)

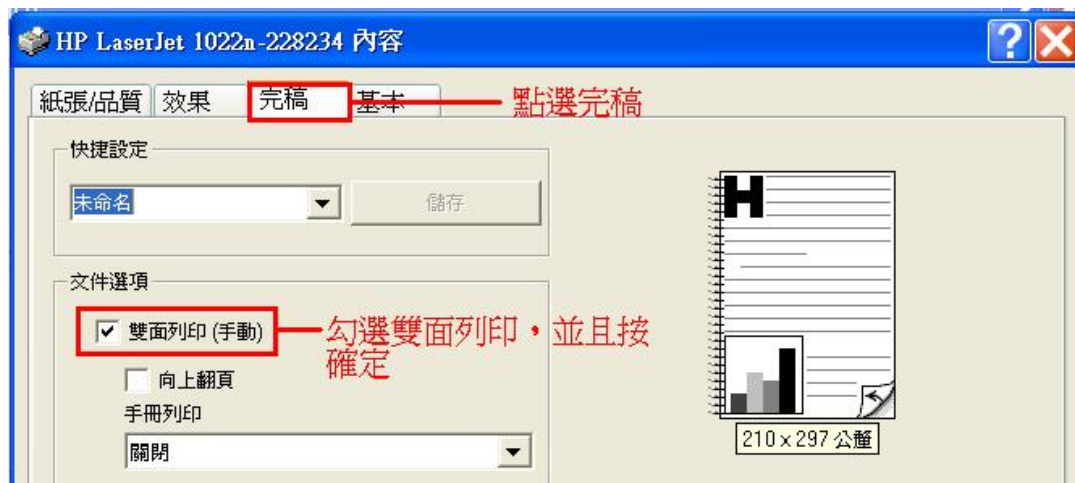
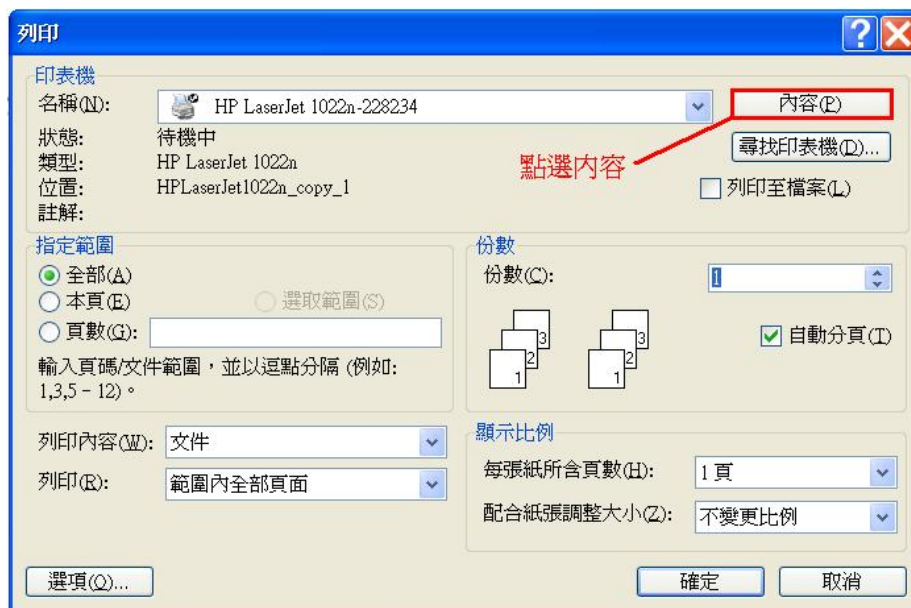

3. 按下確定後，即可開始雙面列印。
4. 每一頁第一面印好後，將整疊紙張方向不變地從出紙槽中取出(列印資料會在下方, 請不要更動順序與前後方向)。保持相同的方向，將整疊紙張放入進紙槽，已列印的那面朝下。

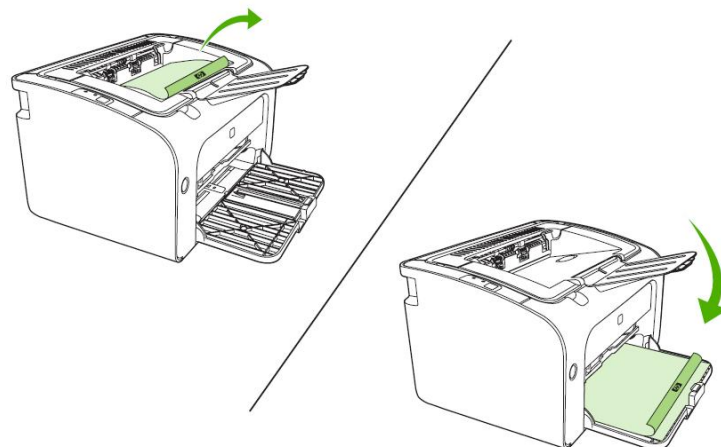

5. 將紙放入進紙槽後，按一下列印按鈕 ，即可繼續未完成的列印。
6. 若上述的方法還是不能解決同學的問題，請將印表機重新開機，並且建議電腦本身也能重新開機，在電腦重新開機前，請同學先將須儲存的資料先暫存在暫存槽(E槽或F槽)裡，否則資料在重開機後會遺失。若印表機及電腦重新開啟後，還是有相同問題存在，請盡速告知工讀生。

雙面列印法-HP-LJ P1505n 印表機使用說明

紙張雙面列印（手動雙面列印）

1. 若要在紙張的兩面進行列印（手動兩面列印），則該頁紙張必須送入裝置兩次。
2. 須先啟動雙面列印裝置。（如下圖示）按「內容」⇒「完成」⇒「雙面列印(手動)」打勾按確定
（註:office2010請點選 [印表機內容] ⇒「完成」⇒「雙面列印(手動)」打勾按確定）

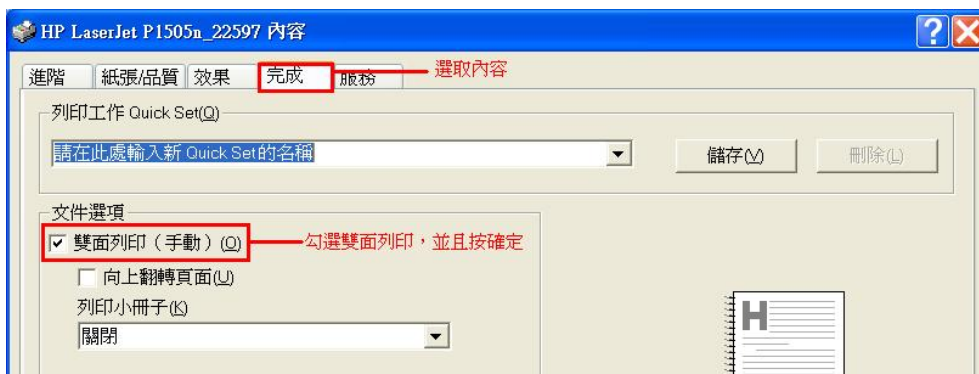
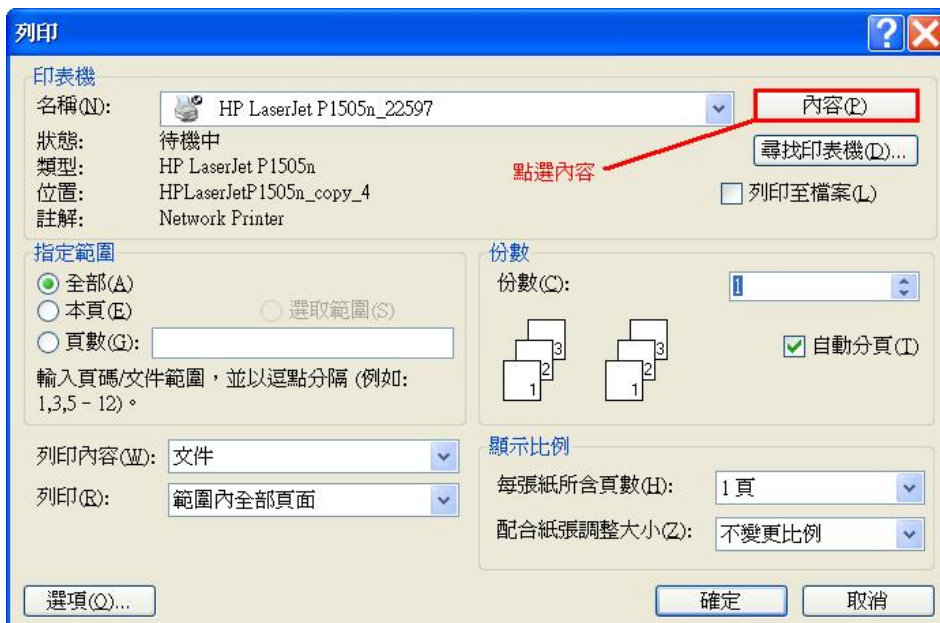

3. 按下確認後，即會出現下圖說明如何放紙操作。

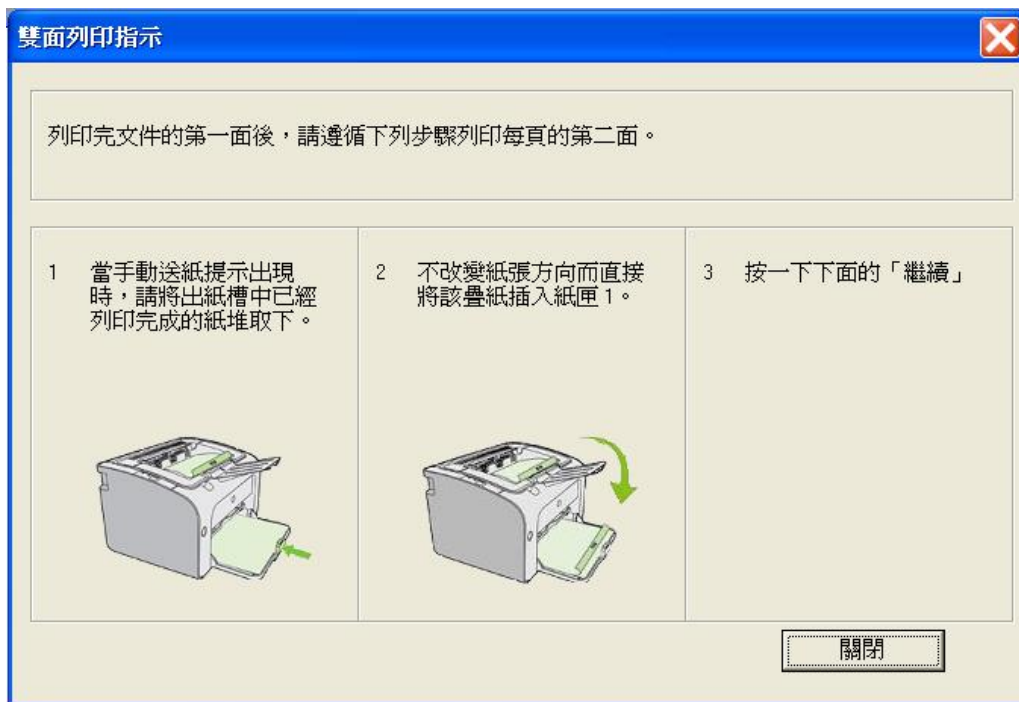

4. 每一頁第一面印好後，將整疊紙張方向不變地從出紙槽中取出(列印資料會在下方, 請不要更動順序與前後方向)。保持相同的方向，將整疊紙張放入進紙槽，已列印的那面朝下。

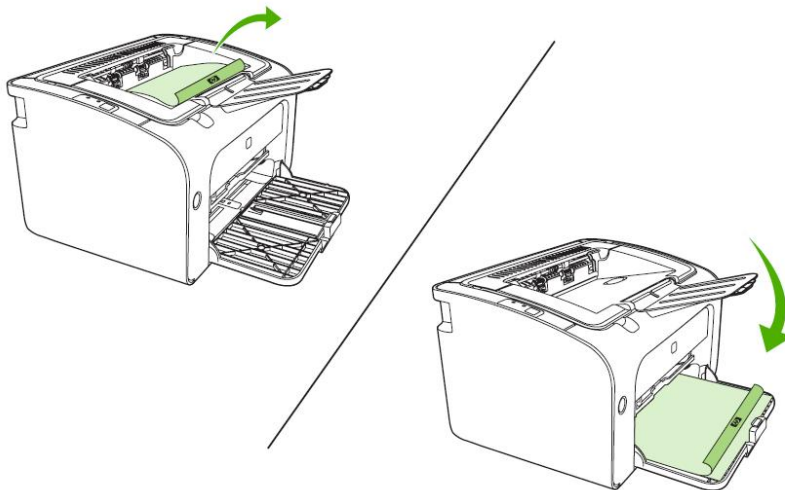

5. 按一下繼續以列印第二面。按一下繼續之後，在 HP LaserJet P1500 系列 控制面板上，按列印鈕後，即可繼續列印。
6. 若上述的方法還是不能解決同學的問題，請將印表機重新開機，並且建議電腦本身也能重新開機，在電腦重新開機前，請同學先將須儲存的資料先暫存在暫存槽(D槽或E槽或F槽)裡，否則資料在重開機後會遺失。若印表機及電腦重新開啟後，還是有相同問題存在，請盡速告知工讀生。

雙面列印法-HP-LJ P1606dn 印表機使用說明

紙張雙面列印 (自動雙面列印)

(P1606dn印表機, 系統預設為自動雙面列印, 除非前一位使用者有改過, 因此僅需確認以下步驟即可,

若您不會調整設定,請重新開機再使用即可)

1. 按「列印」後,確認啟動雙面列印裝置。(如下圖示) 按「印表機內容」或「喜好設定」(軟體不同有不同選項)



或

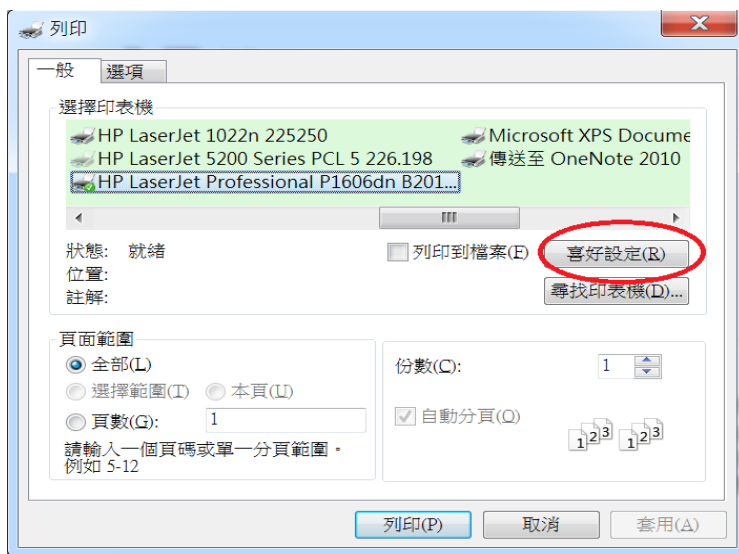

或

2. 「外觀」⇒「雙面列印」打勾按確定,若是PPT檔,請加勾「每頁頁數」 4-9頁選項,以增加列印速度

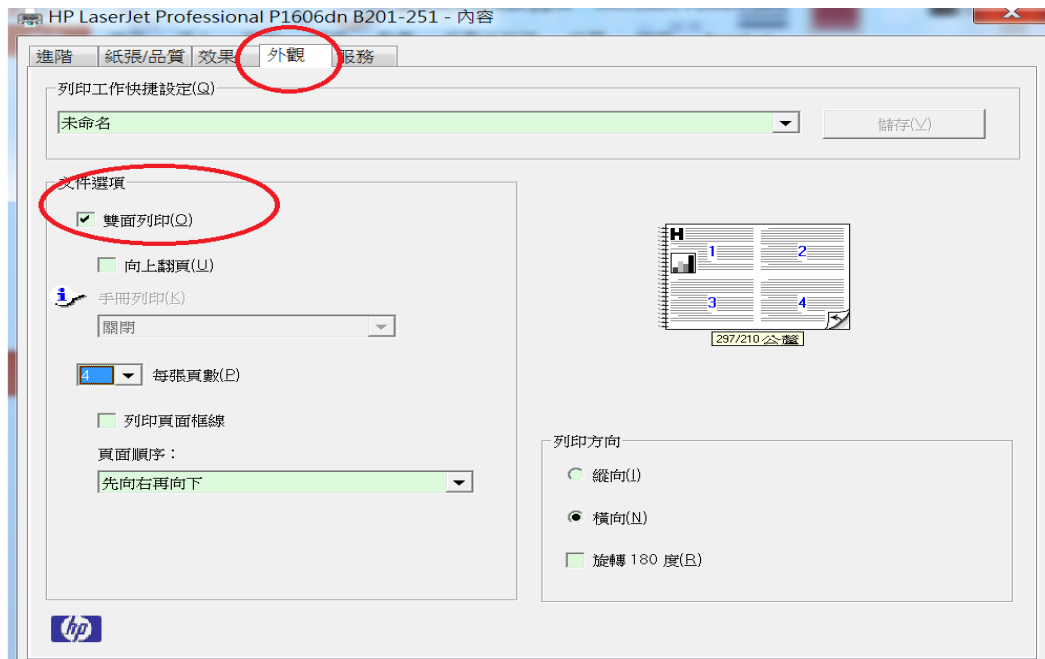

3. 若上述的方法還是不能解決同學的問題，請將印表機重新開機，並且建議電腦本身也能重新開機，在電腦重新開機前，請同學先將須儲存的資料先暫存在暫存槽(D槽或E槽或F槽)裡，否則資料在重開機後會遺失。若印表機及電腦重新開啟後，還是有相同問題存在，請盡速告知工讀生。